

KLASA: UP/I-960-03/01-07/164
URBROJ: 558-03/9-01-2
Zagreb, 11. listopada 2001.

Na temelju članka 202. stavka 1. Zakona o općem upravnom postupku ("Narodne novine" broj 53/91), članka 26. stavka 1. Zakona o mjeriteljskoj djelatnosti ("Narodne novine" broj 11/94) i članka 8 stavka 1. Pravilnika o načinu na koji se provodi tipno ispitivanje mjerila ("Narodne novine" broj 93/96), u povodu zahtjeva za dopunu tipnog odobrenja mjerila tvrtke Mettler Toledo d.o.o., Zagreb, radi odobravanja dopune tipa mjerila, ravnatelj Državnog zavoda za normizaciju i mjeriteljstvo izdaje

DOPUNU TIPNOG ODOBRENJA

1. Odobrava se dopuna tipnog odobrenja mjerila:
 - vrsta mjerila: elektromehanička vaga
 - tvornička oznaka mjerila: PB, PB – S i GB - S
 - proizvođač mjerila: Mettler Toledo AG
 - mjesto i država proizvodnje mjerila: Greifensee - Švicarska
 - službena oznaka tipa mjerila: HR M-2-1009
2. Mjerila iz točke 1. ove dopune tipnog odobrenja mogu se podnositi na ovjeravanje.
3. Ova dopuna tipnog odobrenja vrijedi 10 godina.
4. U prilogu ove dopune tipnog odobrenja su podaci propisani u članku 9. stavku 2. Pravilnika o načinu na koji se provodi tipno ispitivanje mjerila.

Obrazloženje

Tvrtka Mettler Toledo d.o.o., Zagreb, podnijela je ovom Zavodu, 04. rujna 2001. godine, zahtjev za dopunu tipnog ispitivanja mjerila iz točke 1. ove dopune tipnog odobrenja. Uz zahtjev je priložena tehnička dokumentacija o mjerilu i potreban uzorak mjerila.

Tipnim ispitivanjem mjerila iz točke 1. ove dopune tipnog odobrenja provedenim sukladno Pravilniku o načinu na koji se provodi tipno ispitivanje mjerila i izvješćem o ispitivanju utvrđeno je da mjerila udovoljavaju mjeriteljskim zahtjevima propisanim Pravilnikom o metrološkim uvjetima za mjerila mase - vage s neautomatskim djelovanjem,

razreda točnosti **I**, **II**, **III** i **III** ("Narodne novine" broj 53/91) i da su prikladna za uporabu.

Ovo tipno odobrenje vrijedi 10 godina na temelju članka 8. stavka 2. Pravilnika o načinu na koji se provodi tipno ispitivanje mjerila.

Slijedom navedenog odlučeno je kao u izreci ove dopune tipnog odobrenja.

Upravna pristojba po tarifnom broju 1. i 2. Zakona o upravnim pristojbama ("Narodne novine" broj 8/96) u iznosu od 20,00 kn i 50,00 kn naplaćena je od podnositelja zahtjeva i poništena na zahtjevu.

Prilog: kao u tekstu (5 str.)

RAVNATELJ

dr.sc. Jakša Topić, dipl.ing.

Dostaviti:

1. Mettler Toledo d.o.o., Zagreb, Kraljevićeva 18
2. OMN – Zagreb, Osijek, Rijeka, Split
3. Pismohrana, ovdje
4. Glasilo Zavoda

1. TEHNIČKI OPIS VAGE

Prema prilogu tipnog odobrenja mjerila: KLASA: UP/I-960-03/95-04/89, URBROJ:558-03/1-95-4, od 26. ožujka 1996., dopuni tipnog odobrenja: KLASA:UP/I-960-03/98-07/89, URBROJ: 558-03/9-99-1, od 06. svibnja 1999. i dopuni tipnog odobrenja: KLASA:UP/I-960-03/00-07/119, URBROJ: 558-03/9-01-2, od 20. studenoga 2000., pod službenom oznakom HR M-2-1009.

2. TEHNIČKI PODACI

Prema gore navedenom osim:

Dopušta se podnošenje na prvu ovjeru elektromehaničkih vaga pod gore navedenom službenom oznakom mjeriteljskih značajki prema tablici 1. i podacima u nastavku:

Tablica 1.

Tip	Max (g)	Min (g)	e (g)	d (g)	T (g)	Razred točnosti
PB153	151	0,02	0,01	0,001	-151	Ⓜ
PB303-S	310	0,02	0,01	0,001	-310	Ⓜ
PB303-SDR	60/310	0,02	0,01	0,01/0,001	-310	Ⓜ
PB403-S	410	0,02	0,01	0,001	-410	Ⓜ
PB602-S	610	0,5	0,01	0,01	-610	Ⓜ
PB1501-S	1510	5	0,1	0,1	-1510	Ⓜ
PB1502-S	1510	0,5	0,1	0,01	-1510	Ⓜ
PB3001-S	3100	5	0,1	0,1	-3100	Ⓜ
PB3002-S	3100	0,5	0,1	0,01	-3100	Ⓜ
PB3002-SDR	600/3100	0,5	0,1	0,1/0,01	-3100	Ⓜ
PB3002-SDR/A	600/3100	0,5	0,1	0,1/0,01	-3100	Ⓜ
PB4002-S	4100	0,5	0,1	0,01	-4100	Ⓜ
PB5001-S	5100	5	1	0,1	-5100	Ⓜ
PB8001-S	8100	5	1	0,1	-8100	Ⓜ
PB8000-S	8100	50	1	1	-8100	Ⓜ

2.2. Mjeriteljski podaci

Max $\leq 8100g$

Ispitni podjeljak e: $\geq 0,01g$

d $e=d, e=10d$ ili Delta Range

Broj ispitnih podjeljaka: $n \leq 41000$ ($n \leq 41000$ kod PB-S i GB-S)

Temp. područje primjene: od $+17,5^\circ C$ do $+22,5^\circ C$

Sučelje: serijsko LocalCAN (LC-B) i RS232

Napajanje :

⇒ direktno napajanje iz rasvjetne mreže , 100 ... 240 V; 50/60 Hz

⇒ indirektno napajanje iz rasvjetne mreže:

- akumulatorsko napajanje ugrađeno u eksterni PowerPac PP-B10 ili Accupac B-S

3. CRTEŽI ZA PREPOZNAVANJE MJERILA

Crtež	Opis
Slika 1 Slika 2 Slika 3	Vaga PB-S Max do 410g i način ovjere Vage PB-S i GB-Smax veće od 410g i način ovjere Zaštita od neovlaštena pristupa vaga PB-S i GB-S

4. OSTALO

Prema navedenom rješenju o tipnom odobrenju mjerila i dopunama tipnog odobrenja mjerila.

Slika 1

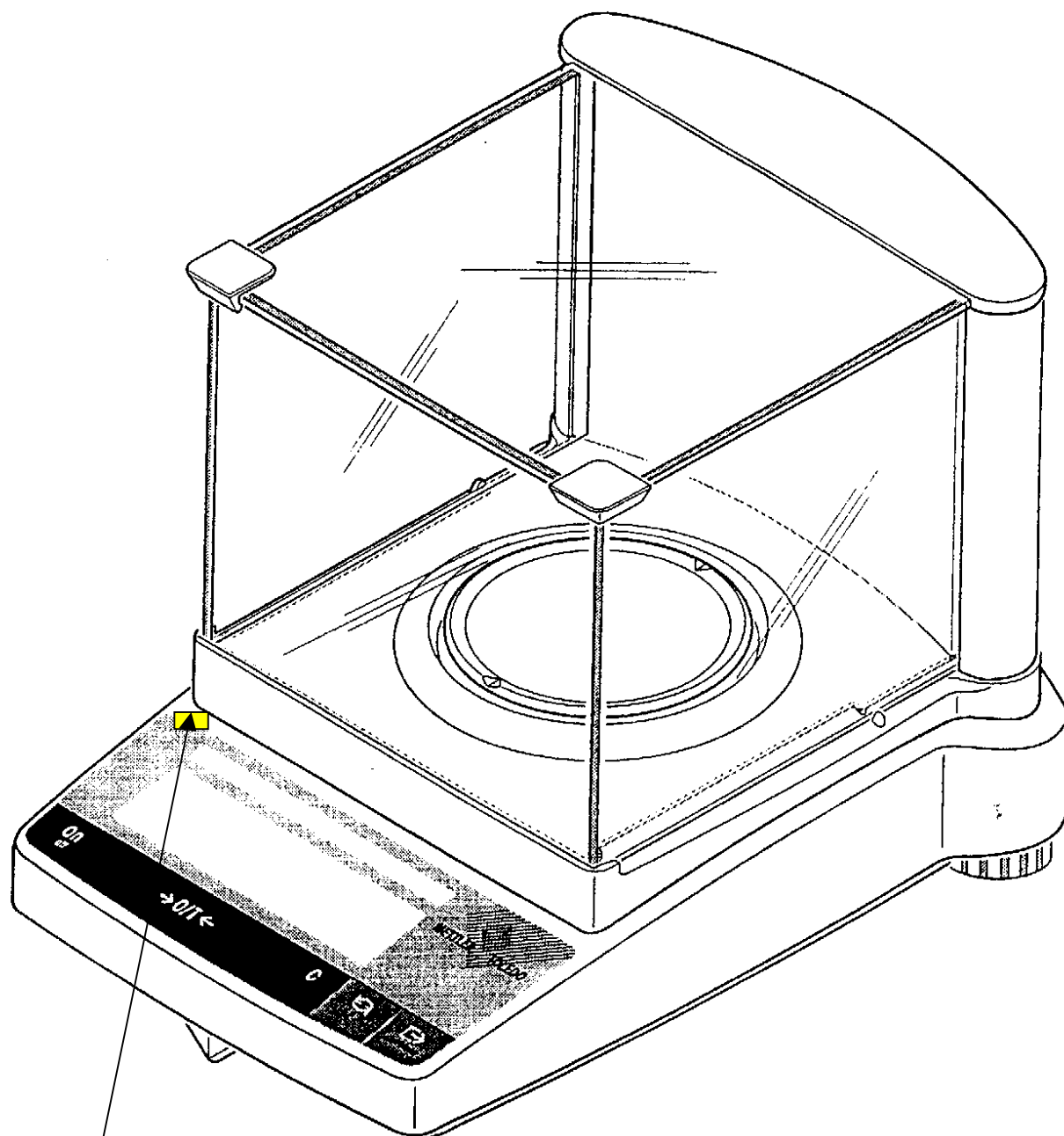

Ovjerni žig u obliku naljepnice

Slika 2

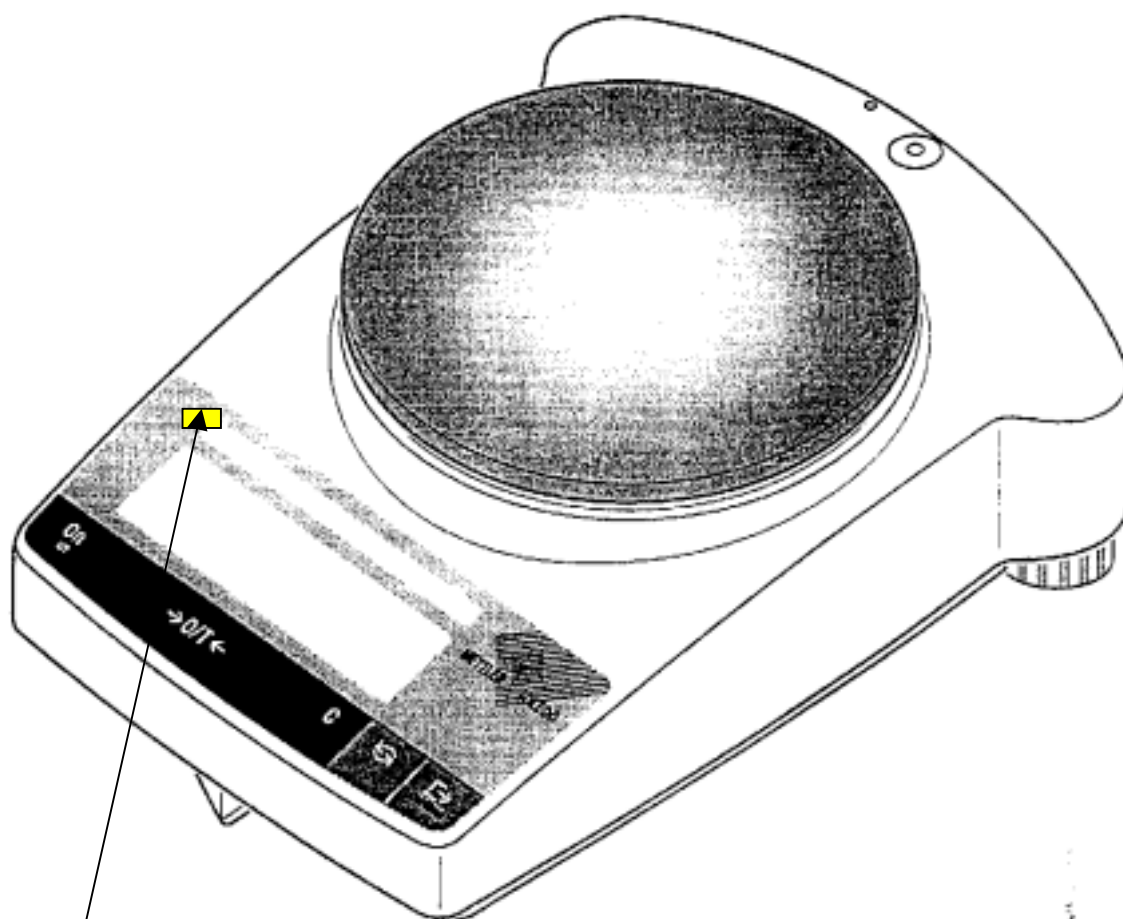

Ovjerni žig u obliku
naljepnice

Slika 3

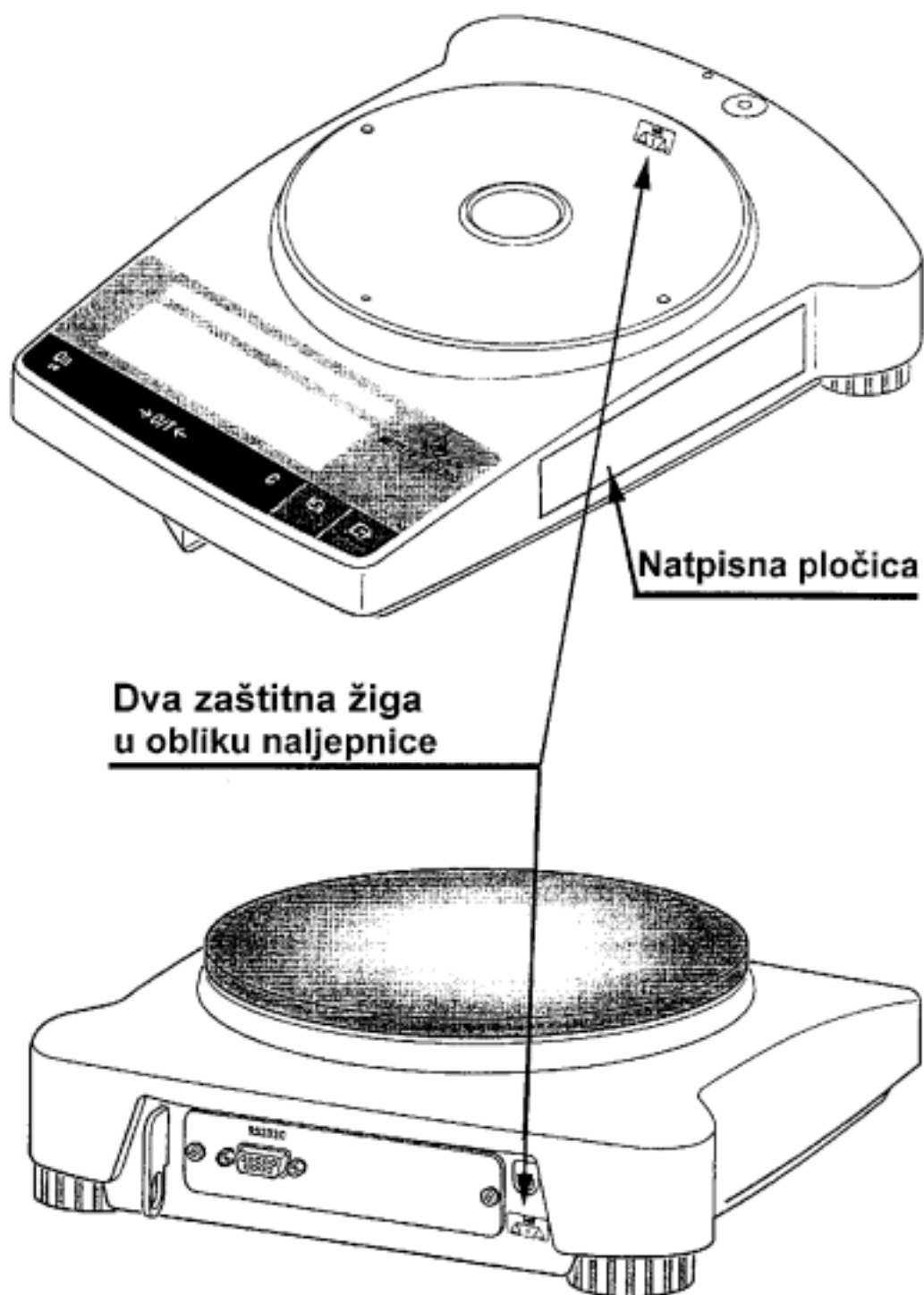

Natpisna pločica

Dva zaštitna žiga
u obliku naljepnice